

# ISTRUZIONE MONTAGGIO CAPPA POLAR PARETE

## ASSEMBLY INSTRUCTIONS FOR WALL POLAR VERSION

### Fase 1

- Individuare l'altezza (H1) desiderata tra cappa e piano cottura (Fig.1).
- Rimuovere la schiena (A) togliendo i tappi di copertura (V1) e agendo sulle relative viti di fissaggio interne (V2).
- Segnare i 4 punti di foratura F1 e F2 seguendo le quote indicate in Fig.1 e Fig.2 o utilizzando la schiena come dima di foratura.
- Forare, inserire i tasselli ad espansione Ø8mm, e fissare la schiena a parete tramite le relative viti da muro.
- Controllare con bolla di livello l'allineamento orizzontale e verticale della schiena.

### Phase 1

- Identify the desired distance (H1) between the hood and the hob (Fig.1).
- Remove the back (A): to do this remove the caps (V1) and the internal screws (V2).
- Mark the position of the 4 holes F1 and F2, as per Fig.1 and Fig.2. Alternatively, use the drilling template provided.
- Drill the holes, insert Ø8mm expansion joints. Fix the back to the wall with the relevant screws.
- With a spirit level check that the back is aligned both horizontally and vertically.

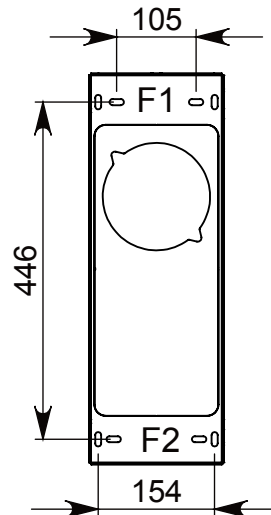

Fig.2

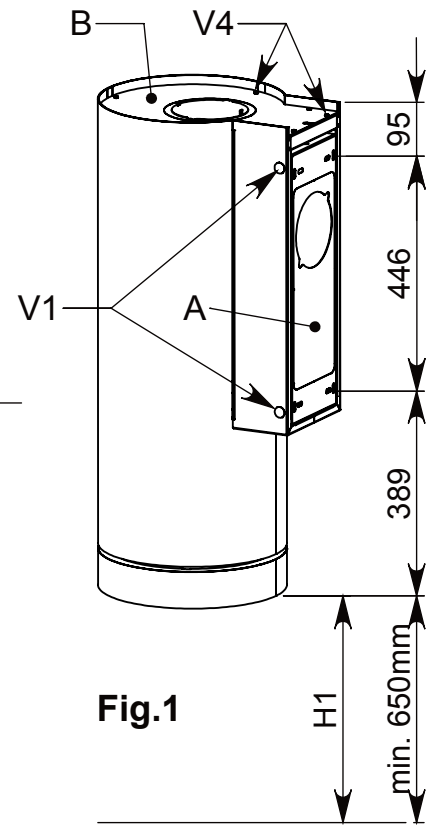

Fig.1

### Fase 2

- Agganciare la cappa alla schiena tramite i 4 ganci (V3), assicurandosi che la cappa scenda di circa 1cm e verificandone la tenuta (Fig.3).
- Avvitare le due viti di fissaggio superiori (V2) senza bloccarle completamente.
- Alzare la cappa nella posizione desiderata e avvitare definitivamente le viti di fissaggio (V2) inferiori e superiori.
- Nel caso di versione aspirante individuare la lunghezza ottimale del tubo di scarico dei fumi ed eseguire il collegamento: quando possibile il coperchio (B) può venir temporaneamente rimosso agendo sulle relative viti di fissaggio (V4).
- Eseguire il collegamento elettrico solo dopo aver disinserito l'alimentazione elettrica.

### Phase 2

- Secure the hood to the back, with the 4 hooks (V3). Make sure the hood moves 1cm down.
- Check that the hooks are resistant (Fig. 3).
- Screw in the two top screws (V2) without tightening them completely.
- Lift the hood to the desired height, then tighten the top and bottom screws (V2).
- If the hood is of extraction type identify the correct length of the exhaust duct and connect the hood: when possible, the top (B) can be removed temporarily by undoing the screws (V4).
- Connect the electric system only after having disconnected the hood from the power supply.

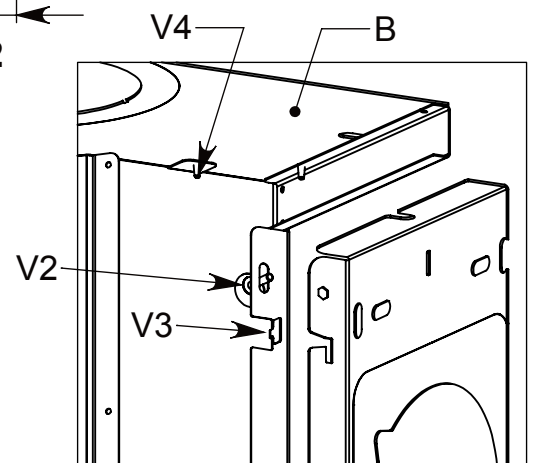

Fig.3

### Montaggio cappa con vetro

- Rimuovere il filtro metallico agendo sulla maniglietta (C).
- Disconnettere il connettore (D) del cavo dei faretti.
- Rimuovere il corpo (E) dal cono (F) svitando le 4 viti metriche M4 zigrinate (V5).
- Svitare leggermente le 2 viti metriche di centratura e di antirotazione (V6) presenti nella flangia inferiore del cono (F); centrare le asole del vetro con le viti metriche.
- Agganciare il corpo (E) al cono (F) con le 4 viti metriche M4 zigrinate.
- Riconnettere il connettore (D).
- Riagganciare il filtro metallico agendo sulla maniglietta (C) Fig.4.

### Installation of hoods with a glass section

- Remove the metal filter using the corresponding handle (C).
- Disconnect the connector (D) of the spotlight cable.
- Remove the body (E) from the cone (F) by unscrewing the 4 knurled metric screws M4 (V5).
- Unscrew a little bit the two centering and anti-rotation metric screws (V6) in the bottom flange of the cone (F); centre the holes on the glass section with the metric screws.
- Attach the body (E) to the cone (F) with the 4 knurled metric screws M4.
- Connect the connector (D) again.
- Put the filter back in place using the corresponding handle (C) Fig.4.

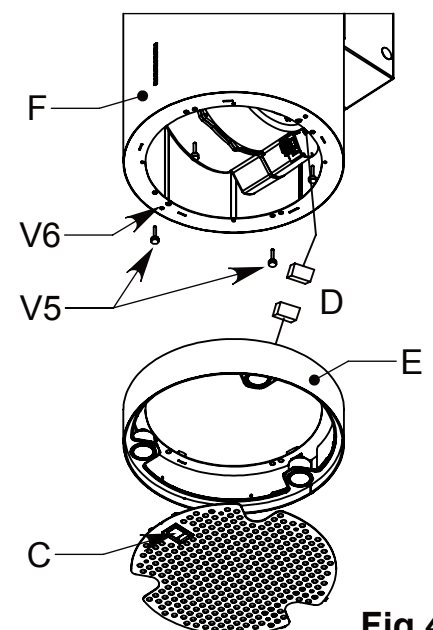

Fig.4